

DLP®方式プロジェクター PT-RZ31KJ

■機器概要

本機は、0.96型DLPチップを採用した3チップDLP方式プロジェクターです。ビデオ映像からWUXGA(1920×1200)の映像まで、SDI信号については2K(2048×1080)の映像まで投写可能です。

* 本機は「投写レンズ」を付属しておりません。設置条件に合わせ、別売品の最適な物をお買い求めください。

■機器仕様(仕様および外観は、性能向上その他により予告なく変更することがあります。)

使 用 電 源	AC100V - AC120V(12A) / AC200V - AC240V(16A) 50Hz/60Hz ◎AC100V～AC120Vで使用すると、光出力が約1/3に低下します。
消 費 電 力	2,870W[2,870VA(AC200V時)](スタンバイ:ECOモード時*0.3W、スタンバイ:ノーマルモード時4W) 平均消費電力:運用モードの設定により異なります。 2,310W[高]/1,890W[ノーマル]/1,040W～1,680W[ロングライフ1]/ 924W～1,580W[ロングライフ2]/794W～1,460W[ロングライフ3] ◎周囲温度:25℃、標高700m、IEC62087:2008 ブロードキャストコンテンツ表示時、 映像モード:スタンダード、ダイナミックコントラスト[2]
熱 量	最大 9,806BTU
D L P ® チ ッ プ	素子サイズ :0.96型(アスペクト比 16:10) 表示方式 :DLP®チップ 3枚 DLP®方式
レ ン ズ	画 素 数 :2,304,000 画素(1920ドット×1200ドット)×3枚 総画素数 6,912,000 画素
光 出 力	別売品 * 本機にはレンズを付属しておりません。 レーザーダイオード
光 出 力	運用モードの設定により異なります。 30,000lm ^{**4} / 31,000lm(センター) ^{**5} [高] 25,000lm ^{**4} / 26,000lm(センター) ^{**5} [ノーマル] 12,000lm輝度一定[ロングライフ1]/10,000lm輝度一定[ロングライフ2]/8,000lm輝度一定[ロングライフ3]
光 出 力 半 減 時 間 ^{**4}	運用モードの設定により異なります 20,000時間輝度半減[ノーマル]/18,000時間輝度半減[高]/8,000時間輝度70%[高] 43,800時間輝度一定[ロングライフ1]/61,320時間輝度一定[ロングライフ2]/ 87,600時間輝度一定[ロングライフ3]
フ ィ ル タ ー 交 換 目 安	運用モードの設定により異なります。 ノーマルフィルター使用時:4,000時間[ノーマル]/2,000時間[高]/20,000時間[ロングライフ1/2/3] ロングライフフィルターユニット使用時:20,000時間[ノーマル]/4,000時間[高]/40,000時間[ロングライフ1/2/3]
投 写 画 面 サ イ ズ	70型～1,000型(アスペクト比16:10時) ET-D75LE8使用時は70型～600型(アスペクト比16:10時)、 ET-D75LE95使用時は120型～600型(アスペクト比 16:10時)
周 辺 光 量 比 ^{**5}	90%
コ ン ト ラ ス ト 比 ^{**5}	20,000:1 ◎全白/全黒、ダイナミックコントラスト[3]
解 像 度	1920ドット×1200ドット
対 応 信 号	ビデオ信号入力、Y/C 信号入力 水平15.73kHz 垂直59.94Hz、水平15.63kHz 垂直50Hz RGB 信号入力 ●解像度:640×400～1920×1200 ●ドットクロック周波数:162MHz以下 ●PIAS(Panasonic Intelligent Auto Scanning)方式 YCbCr/YPbPr 信号入力 ●解像度:480i/576i～1920×1080 ●ドットクロック周波数:148.5MHz以下 ●SYNC/HD、VD端子は、3値SYNCには対応していません。 DVI-D 信号入力 ●動画系信号解像度:480i ^{**6} /576i ^{**6} ～1920×1080 ●静止画系信号解像度:640×400～1920×1200(ノンインターレース) ●ドットクロック周波数:25MHz～162MHz HDMI、DIGITAL LINK 信号入力 ●動画系信号解像度:480i ^{**6} /576i ^{**6} ～1920×1080 ●静止画系信号解像度:640×400～1920×1200(ノンインターレース) ●ドットクロック周波数:25MHz～162MHz SDI 信号入力 SD-SDI 信号 HD-SDI 信号 3G-SDI 信号 ◎詳しくは、対応信号リストをご覧ください

※1 スタンバイモード:エコ時は、LANによりスタンバイオンするなどのネットワーク機能とシリアル出力端子が動作しません。

またシリアル端子による外部制御においては、一部のコマンドしか受け付けません。

※2 電源電圧AC200Vで、ET-D75LE95以外の投写レンズを使用時

※3 ダイナミックコントラスト「3」、IEC62087:2008ブロードキャストコンテンツ投写、温度35℃、海拔700m、ほこり環境0.15mg/m³の条件下で、光出力が半減するまでの使用時間です。使用条件や使用環境によって光出力半減時間は異なります。

※4 出荷時における本製品全体の平均的な値を示しており、JIS X 6911:2015 データプロジェクタの仕様書様式に則って記載しています。測定方法、測定条件については附属書Bに基づいています。

※5 投写画面中央領域の光出力値で、工場出荷時における本製品全体の平均的な値を示しています。

※6 Pixel-Repetition 信号(ドットクロック周波数27.0MHz)のみ

お知らせ AC100V～AC120Vで使用すると、光出力が約1/3に低下します。

台形ひずみ補正角度

投写レンズ 品番	[台形補正]のみ		[台形補正]と[曲面補正]の併用時				[曲面補正]のみ	
	垂直台形補正 角 α (°)	水平台形補正 角 β (°)	垂直台形補正 角 α (°)	水平台形補正 角 α (°)	R2/L2の 最小値	R3/L3の 最小値	R2/L2の 最小値	R3/L3の 最小値
ET-D75LE6 ET-D3LEW60	± 28	± 15	± 10	± 10	1.6	3.9	0.9	2.3
ET-D75LE8 ET-D3LET80	± 40	± 15	± 20	± 15	0.2	0.4	0.2	0.3
ET-D75LE10	± 40	± 15	± 20	± 15	1.1	2.6	0.6	1.5
ET-D75LE20 ET-D3LES20	± 40	± 15	± 20	± 15	0.9	1.7	0.5	1.0
ET-D75LE30	± 40	± 15	± 20	± 15	0.6	1.2	0.4	0.7
ET-D75LE40	± 40	± 15	± 20	± 15	0.4	0.7	0.2	0.4
ET-D75LE50 ET-D3LEW50	± 22	± 15	± 8	± 8	2.0	4.9	1.2	2.9
ET-D75LE95 ^{R1}	+5 / -0	0	-	-	-	-	-	-

アップグレードキット(品番:ET-UK20)適用時

投写レンズ 品番	[台形補正]のみ ^{R2}		[台形補正]と[曲面補正]の併用時				[曲面補正]のみ	
	垂直台形補正 角 α (°)	水平台形補正 角 β (°)	垂直台形補正 角 α (°)	水平台形補正 角 α (°)	R2/L2の 最小値	R3/L3の 最小値	R2/L2の 最小値	R3/L3の 最小値
ET-D75LE6 ET-D3LEW60	± 28	± 15	± 10	± 10	1.2	3.0	0.7	1.7
ET-D75LE8 ET-D3LET80	± 45	± 40	± 20	± 15	0.2	0.3	0.1	0.2
ET-D75LE10	± 40	± 40	± 20	± 15	0.9	2.0	0.5	1.1
ET-D75LE20 ET-D3LES20	± 40	± 40	± 20	± 15	0.7	1.3	0.4	0.7
ET-D75LE30	± 45	± 40	± 20	± 15	0.5	0.9	0.3	0.5
ET-D75LE40	± 45	± 40	± 20	± 15	0.3	0.5	0.2	0.3
ET-D75LE50 ET-D3LEW50	± 22	± 15	± 8	± 8	1.5	3.7	0.9	2.2
ET-D75LE95 ^{R1}	+5 / -0	0	-	-	-	-	-	-

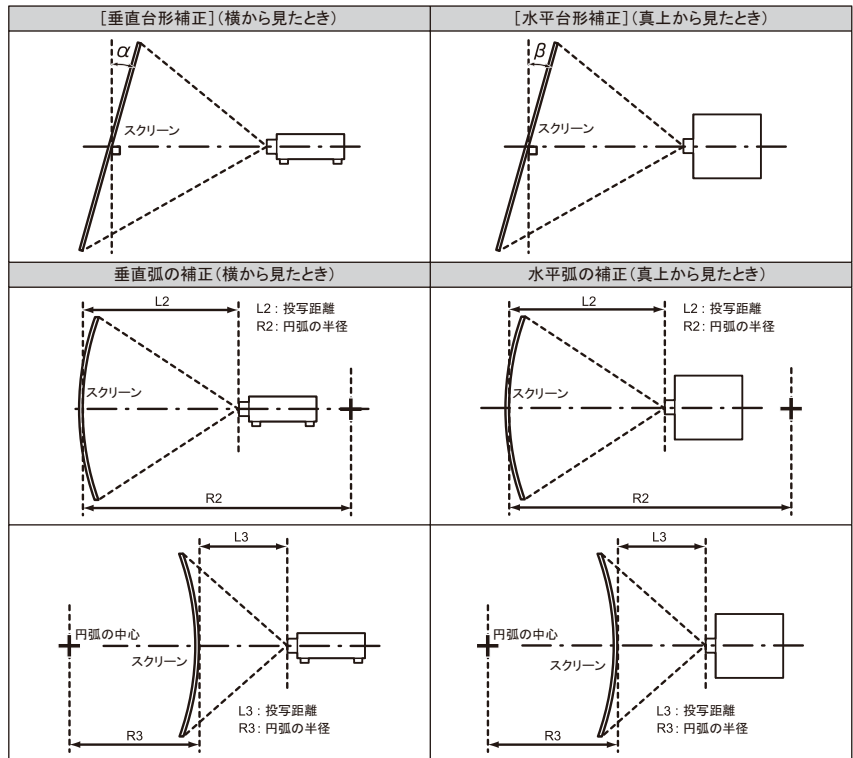

レンズシフト

<上下>スクリーンセンターより±55%[電動]
 (ET-D75LE6/ET-D3LEW60装着時は±44%、ET-D75LE95装着時は+68~78%、
 ET-D75LE50/ET-D3LEW50はレンズシフト機能を使用できません)
 <左右>スクリーンセンターより±20%[電動]
 (ET-D75LE6/ET-D3LEW60装着時は±15%、ET-D75LE95装着時は±12%、
 ET-D75LE50/ET-D3LEW50はレンズシフト機能を使用できません)

投写方式

フロント天つり/フロント床置き/リア天つり/リア床置き、設置フリー

接続端子

RGB1 入力端子 BNC × 5系統
 R,G,B R: 0.7 V_{p-p}, 75 Ω
 G: 0.7 V_{p-p} (但し、SYNC ON G信号時は1.0 V[_{p-p}]) 75 Ω
 B: 0.7 V_{p-p}, 75 Ω
 HD, VD/SYNC: TTL, ハイインピーダンス 正極性/負極性(自動対応)
 Y, P_B, P_R (Y, C_B, C_R) Y: 1.0 V_{p-p} (同期信号を含む)
 P_B/P_R (C_B/C_R): 0.7 V_{p-p}, 75 Ω
 Y/C Y: 1.0 V_{p-p} (同期信号を含む), C: 0.286 V_{p-p}, 75 Ω
 VIDEO IN BNC × 1, 1.0 V_{p-p}, 75 Ω
 RGB2 入力端子 D-sub 15P (メス型) × 1系統
 R,G,B R: 0.7 V_{p-p}, 75 Ω
 G: 0.7 V_{p-p} (但し、SYNC ON G信号時は1.0 V[_{p-p}]) 75 Ω
 B: 0.7 V_{p-p}, 75 Ω
 HD, VD/SYNC: TTL, ハイインピーダンス 正極性/負極性(自動対応)
 Y, P_B, P_R (Y, C_B, C_R) Y: 1.0 V_{p-p} (同期信号を含む),
 P_B/P_R (C_B/C_R): 0.7 V_{p-p}, 75 Ω

※1 プロジェクター本体とスクリーンの距離が遠ざかる方向の垂直台形補正のみ補正できます。
 ※2 [垂直台形補正]と[水平台形補正]を同時使用時は合計で55°を超えて補正することはできません。

接 続 端 子	DVI-D 入力端子	DVI-D 24P × 1系統 シングルリンク, DVI 1.0 準拠, HDCP 対応
	HDMI 入力端子	HDMI 19P × 1系統 HDCP 対応, Deep Color 対応
SDI 入力 1 端子	SD-SDI 信号	BNC × 1系統 SMPTE ST 259 規格準拠
	HD-SDI 信号	SMPTE ST 292 規格準拠
SDI 入力 2 端子	3G-SDI 信号	SMPTE ST 424 規格準拠
	デュアルリンク HD-SDI (LINK-A) 信号	SMPTE ST 372 規格準拠
DIGITAL LINK 入力端子	デュアルリンク 3G-SDI (Link 1) 信号	SMPTE ST 425 規格準拠
	RJ-45	HDBaseT™ 準拠, HDCP 対応, Deep Color 対応
制御端子	MULTI PROJECTOR SYNC IN端子/3D SYNC 1 IN/OUT端子	BNC × 1系統, IN: TTL Hi-z OUT: TTL 最大10mA
	MULTI PROJECTOR SYNC OUT端子/3D SYNC 2 OUT端子	BNC × 1系統, TTL 最大10mA
シリアル 入力端子	シリアル 出力端子	D-sub 9P × 1系統 外部制御用 (RS-232C 準拠)
	リモート 1 入力端子	D-sub 9P × 1系統 連結制御用
リモート 1 出力端子	リモート 2 入力端子	M3ステレオミニジャック × 1系統 ワイヤードリモコン
	リモート 2 出力端子	M3ステレオミニジャック × 1系統 連結制御用
DIGITAL LINK/LAN端子	DIGITAL LINK/LAN端子	D-sub 9P × 1系統 外部制御用 (接点制御)
	DC 出力端子 5V	RJ-45 × 1 ネットワーク接続, 100Base-TX PJLink™ (class 1) 対応, Art-Net 対応
電 源 コ ー ド の 長 さ	キ ャ ビ ネ ッ ト	3.0 m
	外 形 寸 法	金属加工品、樹脂成型品 横幅 700 mm 高さ 418 mm(脚最小時) 奥行 1,250mm (突起物含む) 横幅 700 mm 高さ 373 mm(脚含まず) 奥行 1,070mm (突起物含まず)
質 量	※1	約 79.0 kg
	※2	49dB
レ ー ザ ー 規 格 分 類	レーザークラス	クラス1 (IEC 60825-1:2014)
	リスクグループ	リスクグループ3 (IEC 62471-5:2015)
環 境 条 件	運用モードの設定により異なります。	
	0°C~50°C 海拔1,400m未満 [高/ノーマル]	0°C~45°C 海拔1,400m以上4,200m未満[高/ノーマル]
リ モ コ ン	◎使用環境温度35°C以上で海拔2,700m未満で使用する場合と、25°C以上で海拔2,700m以上~4,200m 未満で使用する場合、プロジェクターを保護するために光出力が低下することがあります。	◎使用環境温度が35°Cを超えると、プロジェクターを保護するために光出力が低下することがあります。
	0°C~45°C 海拔2,700m未満[ロングライフ1/ロングライフ2/ロングライフ3]	スモークカットフィルター使用時(運用モードにかかわらず) 0°C~40°C 海拔1,400m未満 使用周囲湿度: 10%~80%(非結露) 使用電源: DC 3 V(単3形乾電池2個) 操作距離(ワイヤレス時):約30 m (受信部正面) 外形寸法: 横幅 47.5 mm 高さ 181.5 mm 奥行 27.5 mm 質量: 約150 g(乾電池含む)

付属品 ●電源コード…2本 ●ワイヤレス/ワイヤードリモコン…1個 ●単3形乾電池…2個 ●レンズ落下防止ねじ…1本
●交換用フィルターユニット(ET-EMF330)…4個 ●レンズホールカバー…1個
●アプリケーションソフト(ロゴ転送ソフトウェア/マルチモニタリング&コントロールソフトウェア)CD-ROM…1枚

別売品 ●ズームレンズ[0.924~1.10:1用](ET-D75LE6/ET-D3LEW60) ●ズームレンズ[1.30~1.67:1用](ET-D75LE10)
●ズームレンズ[1.26~1.72:1用](ET-D3LEW10) ●ズームレンズ[1.67~2.41:1用](ET-D75LE20/ET-D3LES20)
●ズームレンズ[2.40~4.66:1用](ET-D75LE30) ●ズームレンズ[2.40~4.66:1用](ET-D3LET30)^{※3}
●ズームレンズ[4.62~7.38:1用](ET-D75LE40) ●ズームレンズ[4.61~7.41:1用](ET-D3LET40)^{※3}
●ズームレンズ[7.34~13.8:1用](ET-D75LE8/ET-3LET80) ●固定焦点レンズ[0.694:1用](ET-D75LE50/ET-D3LEW50)
●固定焦点レンズ[0.364:1用](ET-D75LE95) ●魚眼レンズ(ET-D3LEF70)^{※3}
●レンズ固定アタッチメント(ET-PLF10) ●ステッピングモーターキット(ET-D75MKS10)^{※4}
●交換用フィルターユニット(ET-EMF330) ●ロングライフフィルターユニット(ET-EMFU330)
●スモークカットフィルター(ET-SFR330) ●アップグレードキット(ET-UK20)
●自動スクリーン調整アップグレードキット(ET-CUK10) ●自動スクリーン調整アップグレードキット(PC)(ET-CUK10P)
●デジタルインターフェースボックス(ET-YFB100) ●デジタルリンクスイッチャー(ET-YFB200)
●予兆監視ソフトウェア(ET-SWA100) ※ライセンスの種類によって品番末尾の記号が異なります。

対応ソフト ●ロゴ伝送ソフトウェア ●Smart Projector Control(iOS/android) ●複数台監視制御ソフトウェア

※1 平均値です。各製品で異なる場合があります。
※2 出荷時における本製品全体の平均的な値を示しており、JIS X 6911:2015データプロジェクタの仕様書様式に則って記載しています。
測定方法、測定条件については附属書Bに基づいています。
※3 詳細は、レンズの仕様書をご覧ください。
※4 ご使用の場合はファームウェアのアップデートが必要な場合があります。

■外形寸法図 (単位: mm)

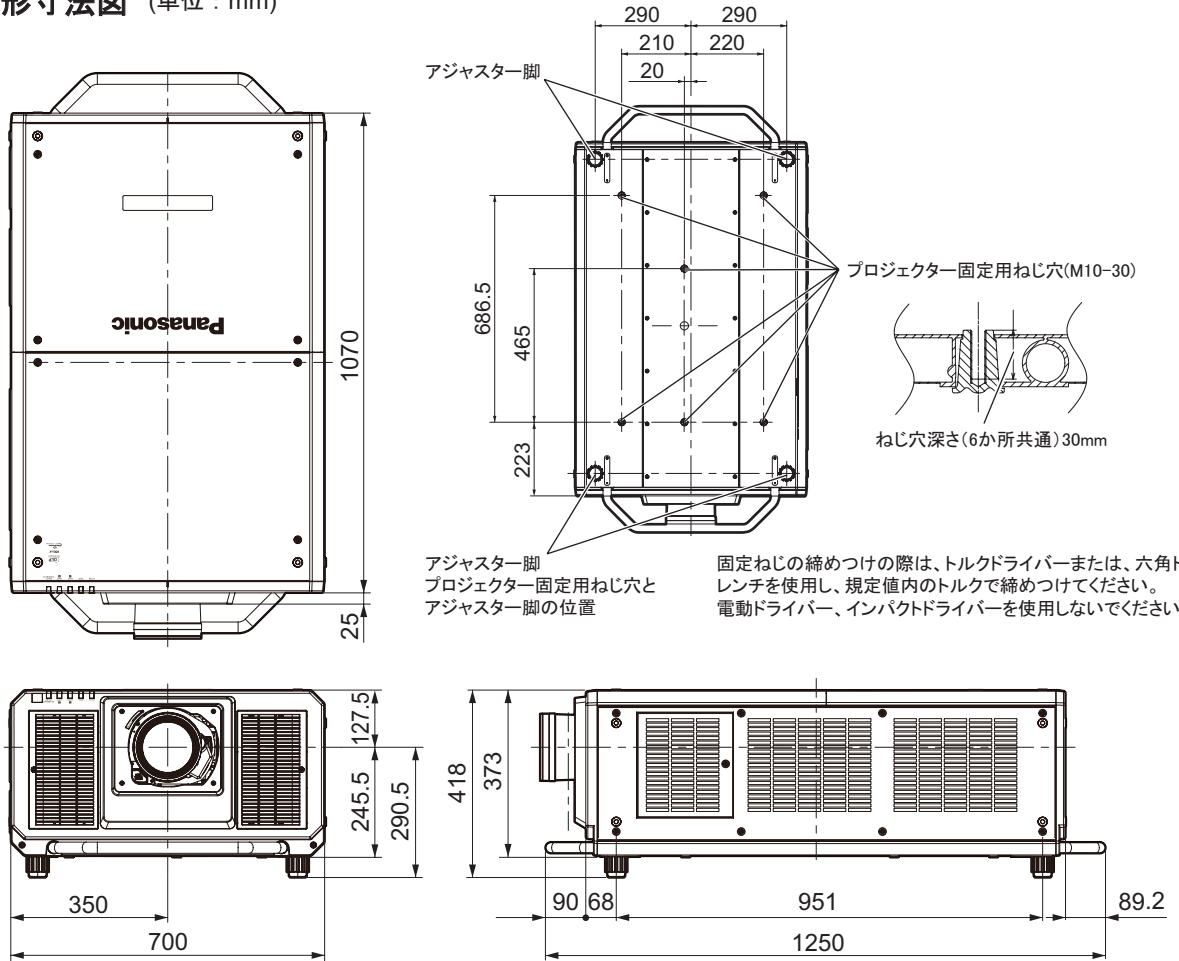

＜別売品のロングライフフィルターユニット(品番:ET-EMFU330)を取り付け時＞

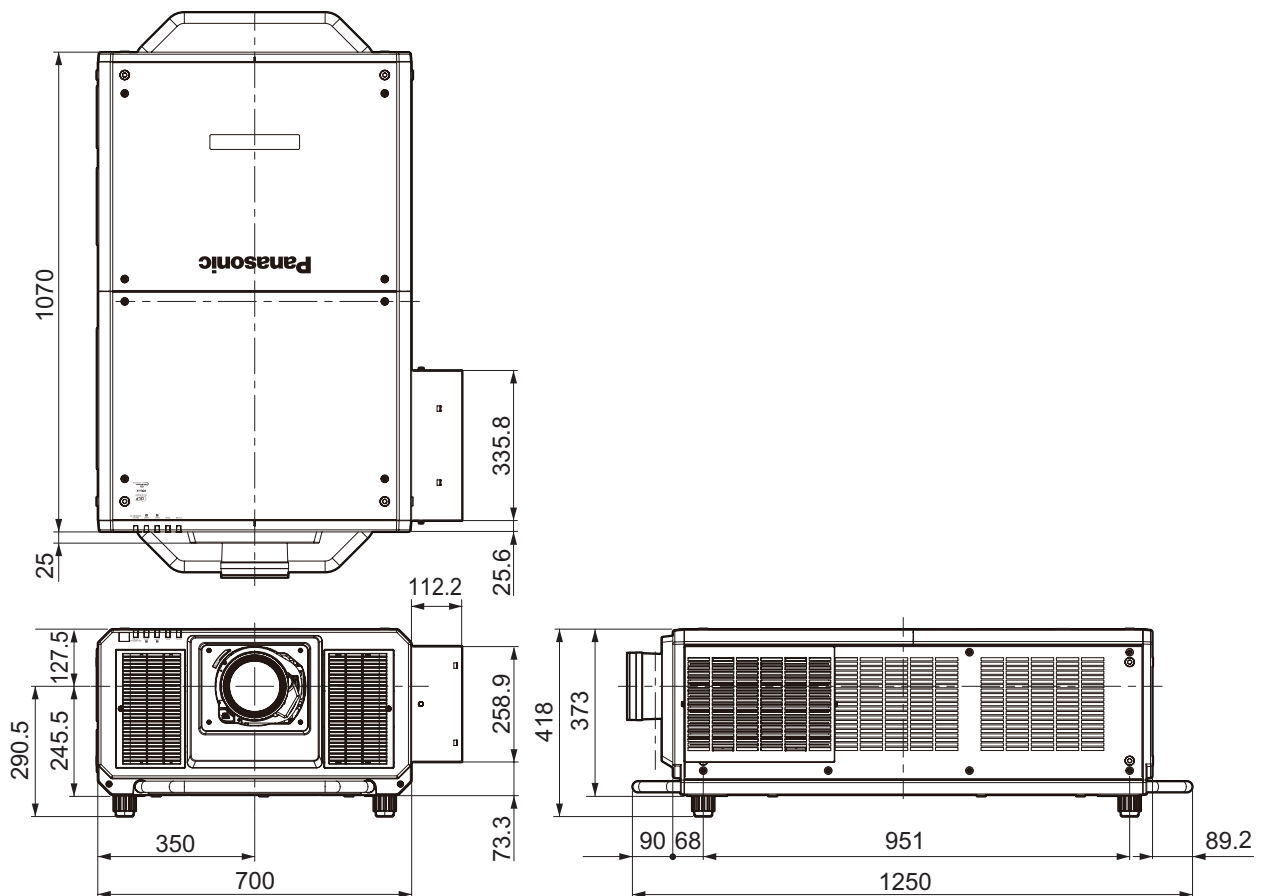

(注)この図面は正確な縮尺ではありません。

<側面接続端子部>

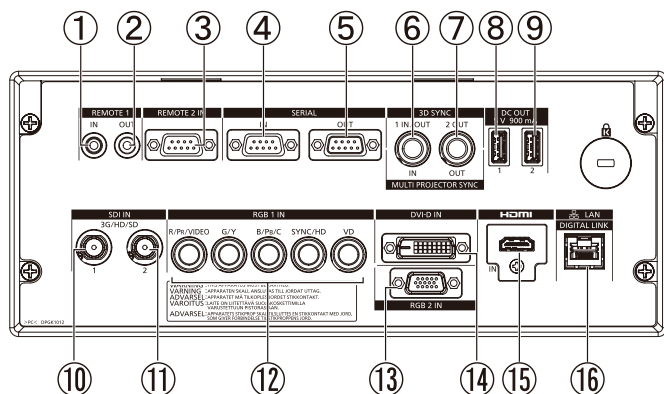

1	リモート1入力端子
2	リモート1出力端子
3	リモート2入力端子
4	シリアル入力端子
5	シリアル出力端子
6	MULTI PROJECTOR SYNC IN端子/ 3D SYNC 1 IN/OUT端子 (兼用)
7	MULTI PROJECTOR SYNC OUT端子/ 3D SYNC 2 OUT端子 (兼用)
8	DC出力1端子
9	DC出力2端子
10	SDI入力1端子
11	SDI入力2端子
12	RGB 1 入力端子
13	RGB 2 入力端子
14	DVI-D入力端子
15	HDMI 入力端子
16	LAN/DIGITAL LINK端子

<電源コード>

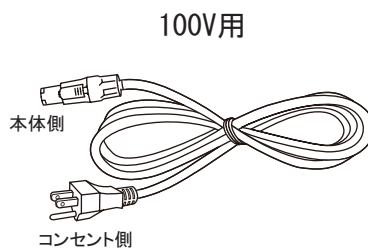
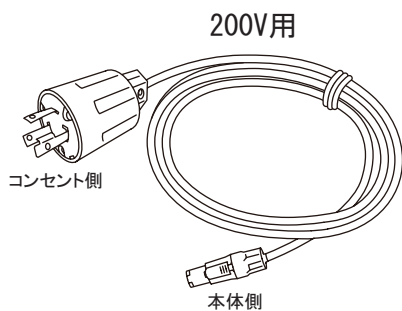

本体側

使用可能なコンセント

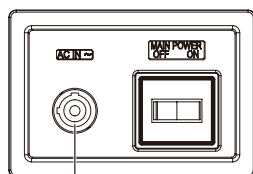

AC IN端子



2極 (接地形) 30A



2極 (接地形) 15A

例) パナソニック(株)エコソリューションズ社製
WF2330と同等品

本機は、使用電源としてAC200VとAC100Vに対応しています。
AC200Vでご使用の場合は30Aに対応した接地コンセント、AC100V
でご使用の場合は15Aに対応した接地コンセントが必要になります。
使用可能なコンセントの形状は、使用電源によって異なります。
上記イラストは例です。

■ 投写関係寸法図

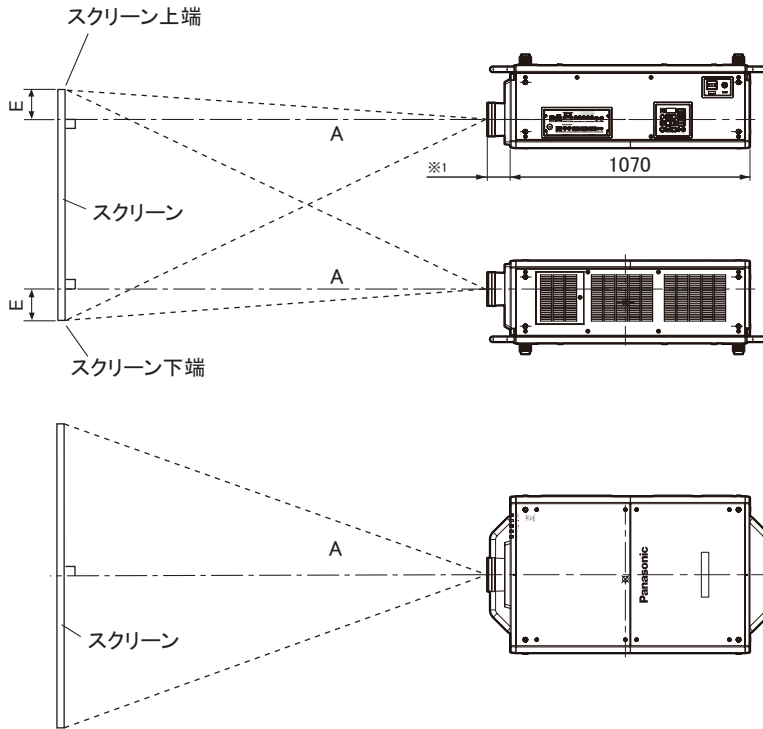

※1

レンズ最大飛び出し時	
ET-D75LE6/ET-D3LEW60	装着時=182mm
ET-D75LE10	装着時= 95mm
ET-D75LE20/ET-D3LES20	装着時= 91mm
ET-D75LE30	装着時= 91mm
ET-D75LE40	装着時= 94mm
ET-D75LE8/ET-D3LET80	装着時=224mm
ET-D75LE50/ET-D3LEW50	装着時=173mm

(単位 : mm)

(注) この図面は正確な縮尺ではありません。

お願い

- 工事にあたっては専門の工事業者が行ってください。
- 別売品のレンズ、ET-D75LE95、ET-D3LEF70、ET-D3LEW10、ET-D3LET30、ET-D3LET40の詳細は、レンズの仕様書をご覧ください。
- 別売品のレンズ、ET-D75LE95、ET-D3LEF70、ET-D3LEW10、ET-D3LET30、ET-D3LET40の詳細は、レンズの仕様書をご覧ください。

○ 画面アスペクト比 16:10 時

(単位 : m)

投写画面 (型)	投写距離(A)[スクリーン～レンズ先端まで]												設置可能な高さ範囲(E) [スクリーン端～レンズセンターまで]			
	ズームレンズ												固定焦点 レンズ	ズームレンズ		固定焦点 レンズ ※2
	ET-D75LE6 ET-D3LEW60 装着時		ET-D75LE10 装着時		ET-D75LE20 ET-D3LES20 装着時		ET-D75LE30 装着時		ET-D75LE40 装着時		ET-D75LE8 ET-D3LET80 装着時		ET-D75LE50 ET-D3LEW50 装着時	ET-D75LE6 ET-D3LEW60 以外を装着時	ET-D75LE6 ET-D3LEW60 装着時	ET-D75LE50 ET-D3LEW50 装着時
	最短	最長	最短	最長	最短	最長	最短	最長	最短	最長	最短	最長	最短	最長	最短	最長
70	1.35	1.62	1.90	2.46	2.46	3.58	3.56	6.94	6.87	11.05	10.78	20.56	1.01	-0.05～0.99	0.06～0.89	0.47
80	1.56	1.86	2.19	2.83	2.83	4.11	4.08	7.96	7.88	12.65	12.38	23.55	1.16	-0.05～1.13	0.07～1.01	0.54
90	1.76	2.10	2.47	3.20	3.19	4.64	4.61	8.98	8.88	14.25	13.97	26.54	1.32	-0.06～1.27	0.07～1.14	0.61
100	1.96	2.34	2.76	3.56	3.55	5.17	5.13	9.99	9.88	15.85	15.57	29.53	1.47	-0.07～1.41	0.08～1.27	0.67
120	2.36	2.82	3.32	4.30	4.28	6.22	6.18	12.03	11.89	19.05	18.76	35.51	1.78	-0.08～1.70	0.10～1.52	0.81
150	2.96	3.55	4.18	5.40	5.37	7.81	7.75	15.08	14.90	23.85	23.54	44.47	2.24	-0.10～2.12	0.12～1.90	1.01
200	3.97	4.75	5.60	7.24	7.19	10.45	10.38	20.17	19.93	31.86	31.52	59.41	3.01	-0.14～2.83	0.16～2.53	1.35
250	4.98	5.96	7.02	9.07	9.01	13.09	13.00	25.25	24.95	39.86	39.49	74.36	3.78	-0.17～3.53	0.20～3.16	1.68
300	5.99	7.17	8.44	10.91	10.82	15.73	15.62	30.34	29.97	47.87	47.47	89.30	4.56	-0.20～4.24	0.24～3.80	2.02
350	6.99	8.37	9.86	12.74	12.64	18.37	18.24	35.42	34.99	55.87	55.44	104.24	5.33	-0.24～4.95	0.28～4.43	2.36
400	8.00	9.58	11.28	14.58	14.46	21.01	20.86	40.51	40.01	63.87	63.42	119.19	6.10	-0.27～5.65	0.32～5.06	2.69
500	10.01	11.99	14.12	18.25	18.09	26.29	26.11	50.68	50.05	79.88	79.37	149.08	7.64	-0.34～7.07	0.40～6.33	3.37
600	12.03	14.40	16.96	21.93	21.73	31.58	31.35	60.85	60.09	95.89	95.32	178.96	9.18	-0.40～8.48	0.49～7.59	4.04
700	14.04	16.82	19.80	25.60	25.36	36.86	36.60	71.02	70.13	111.90	111.27		10.72	-0.47～9.90	0.57～8.86	4.71
800	16.06	19.23	22.64	29.27	29.00	42.14	41.84	81.19	80.17	127.91	127.23		12.27	-0.54～11.31	0.65～10.12	5.39
900	18.07	21.64	25.48	32.94	32.63	47.42	47.09	91.36	90.21	143.92	143.12		13.81	-0.61～12.72	0.73～11.39	6.06
1000	20.08	24.06	28.33	36.61	36.27	52.70	52.33	101.53	100.25	159.93	159.13		15.35	-0.67～14.14	0.81～12.65	6.73

* A の値は、投写レンズにより約±5%の誤差が発生する場合があります。

* 投写距離が最短時は、ズームレンズの特性により、画像に若干のひずみが発生することがあります。

* キーストン(台形)ひずみ補正使用時は、所定の画面サイズより小さくなる方向で補正されます。

※2 固定焦点レンズ(ET-D75LE50/ET-D3LEW50)装着時は、レンズシフト機能を使用できません。

○画面アスペクト比16:9時

(単位 : m)

投写画面 (型)	投写距離(A)[スクリーン～レンズ先端まで]												設置可能な高さ範囲(E) [スクリーン端～レンズセンターまで]			
	ズームレンズ												固定焦点 レンズ	ズームレンズ		固定焦点 レンズ ※
	ET-D75LE6 ET-D3LEW60 装着時		ET-D75LE10 装着時		ET-D75LE20 ET-D3LES20 装着時		ET-D75LE30 装着時		ET-D75LE40 装着時		ET-D75LE8 ET-D3LET80 装着時		ET-D75LE50 ET-D3LEW50 装着時	ET-D75LE6 ET-D3LEW60 以外を装着時	ET-D75LE6 ET-D3LEW60 装着時	ET-D75LE50 ET-D3LEW50 装着時
	最短	最長	最短	最長	最短	最長	最短	最長	最短	最長	最短	最長	最短	最長	最短	最長
70	1.39	1.66	1.96	2.53	2.53	3.68	3.66	7.14	7.07	11.36	11.09	21.14	1.04	-0.09~ 0.96	0~ 0.87	0.44
80	1.60	1.91	2.25	2.91	2.91	4.23	4.20	8.19	8.10	13.00	12.73	24.22	1.20	-0.10~ 1.10	0~ 1.00	0.50
90	1.81	2.16	2.54	3.29	3.28	4.77	4.74	9.23	9.13	14.65	14.37	27.29	1.36	-0.11~ 1.23	0~ 1.12	0.56
100	2.01	2.41	2.83	3.67	3.65	5.31	5.28	10.28	10.16	16.29	16.01	30.36	1.51	-0.13~ 1.37	0~ 1.25	0.62
120	2.43	2.90	3.42	4.42	4.40	6.40	6.36	12.37	12.23	19.58	19.29	36.50	1.83	-0.15~ 1.64	0~ 1.49	0.75
150	3.05	3.65	4.29	5.55	5.52	8.03	7.97	15.50	15.32	24.52	24.21	45.72	2.31	-0.19~ 2.06	0~ 1.87	0.93
200	4.08	4.89	5.76	7.44	7.39	10.74	10.67	20.73	20.48	32.75	32.40	61.08	3.10	-0.25~ 2.74	0~ 2.49	1.25
250	5.12	6.13	7.22	9.33	9.26	13.46	13.36	25.96	25.64	40.97	40.60	76.44	3.89	-0.31~ 3.42	0~ 3.11	1.56
300	6.15	7.37	8.68	11.21	11.13	16.17	16.06	31.18	30.80	49.20	48.80	91.79	4.68	-0.37~ 4.11	0~ 3.74	1.87
350	7.19	8.61	10.13	13.10	12.99	18.88	18.75	36.41	35.96	57.43	57.00	107.15	5.48	-0.44~ 4.79	0~ 4.36	2.18
400	8.22	9.85	11.60	14.99	14.86	21.60	21.45	41.64	41.12	65.65	65.19	122.51	6.29	-0.50~ 5.48	0~ 4.98	2.49
500	10.29	12.33	14.52	18.76	18.60	27.03	26.84	52.09	51.44	82.11	81.59	153.23	7.85	-0.62~ 6.85	0~ 6.23	3.11
600	12.36	14.81	17.44	22.54	22.33	32.46	32.23	62.54	61.76	98.56	97.98	183.95	9.44	-0.75~ 8.22	0~ 7.47	3.74
700	14.43	17.29	20.36	26.31	26.07	37.89	37.62	73.00	72.09	115.02	114.38		11.02	-0.87~ 9.59	0~ 8.72	4.36
800	16.50	19.77	23.28	30.09	29.81	43.31	43.01	83.45	82.45	131.47	130.77		12.61	-1.00~10.96	0~ 9.96	4.98
900	18.57	22.25	26.20	33.86	33.54	48.74	48.40	93.90	92.73	147.92	147.17		14.19	-1.12~12.33	0~11.21	5.60
1000	20.64	24.73	29.12	37.64	37.28	54.17	53.79	104.36	103.05	164.38	163.56		15.78	-1.25~13.70	0~12.45	6.23

- * A の値は、投写レンズにより約±5%の誤差が発生する場合があります。
- * 投写距離が最短時は、ズームレンズの特性により、画像に若干のひずみが発生することがあります。
- * キーストン（台形）ひずみ補正使用時は、所定の画面サイズより小さくなる方向で補正されます。
- ※ 固定焦点レンズ（ET-D75LE50/ET-D3LEW50）装着時は、レンズシフト機能を使用できません。

■ 投写レンズ別投写距離計算式

前述以外の画面サイズでご使用の場合は、下記計算式にて投写距離を求めてください。

○画面アスペクト比 16:10時

(単位 : mm)

レンズ品番		投写距離(A)計算式	
ズームレンズ	ET-D75LE6 装着時 ET-D3LEW60 装着時	最短	$A = \text{投写画面サイズ〔型〕} \times 20.1 - 56.6$
		最長	$A = \text{投写画面サイズ〔型〕} \times 24.1 - 73.6$
	ET-D75LE10 装着時	最短	$A = \text{投写画面サイズ〔型〕} \times 28.4 - 85.7$
		最長	$A = \text{投写画面サイズ〔型〕} \times 36.7 - 108.5$
	ET-D75LE20 装着時 ET-D3LES20 装着時	最短	$A = \text{投写画面サイズ〔型〕} \times 36.4 - 83.2$
		最長	$A = \text{投写画面サイズ〔型〕} \times 52.8 - 116.2$
	ET-D75LE30 装着時	最短	$A = \text{投写画面サイズ〔型〕} \times 52.4 - 113.1$
		最長	$A = \text{投写画面サイズ〔型〕} \times 101.7 - 176.5$
	ET-D75LE40 装着時	最短	$A = \text{投写画面サイズ〔型〕} \times 100.4 - 157.7$
		最長	$A = \text{投写画面サイズ〔型〕} \times 160.1 - 161.5$
	ET-D75LE8 装着時 ET-D3LET80 装着時	最短	$A = \text{投写画面サイズ〔型〕} \times 159.5 - 386.2$
		最長	$A = \text{投写画面サイズ〔型〕} \times 298.9 - 359.8$
固定焦点レンズ	ET-D75LE50 装着時 ET-D3LEW50 装着時	$A = \text{投写画面サイズ〔型〕} \times 15.4 - 71.3$	

* 上記の計算式で求められる値には若干の誤差があります。

○画面アスペクト比 16:9時

(単位 : mm)

レンズ品番		投写距離(A)計算式	
ズームレンズ	ET-D75LE6 装着時 ET-D3LEW60 装着時	最短	$A = \text{投写画面サイズ〔型〕} \times 20.7 - 56.6$
		最長	$A = \text{投写画面サイズ〔型〕} \times 24.8 - 73.6$
	ET-D75LE10 装着時	最短	$A = \text{投写画面サイズ〔型〕} \times 29.2 - 85.7$
		最長	$A = \text{投写画面サイズ〔型〕} \times 37.7 - 108.5$
	ET-D75LE20 装着時 ET-D3LES20 装着時	最短	$A = \text{投写画面サイズ〔型〕} \times 37.4 - 83.2$
		最長	$A = \text{投写画面サイズ〔型〕} \times 54.3 - 116.2$
	ET-D75LE30 装着時	最短	$A = \text{投写画面サイズ〔型〕} \times 53.9 - 113.1$
		最長	$A = \text{投写画面サイズ〔型〕} \times 104.5 - 176.5$
	ET-D75LE40 装着時	最短	$A = \text{投写画面サイズ〔型〕} \times 103.2 - 157.7$
		最長	$A = \text{投写画面サイズ〔型〕} \times 164.5 - 161.5$
	ET-D75LE8 装着時 ET-D3LET80 装着時	最短	$A = \text{投写画面サイズ〔型〕} \times 164.0 - 386.2$
		最長	$A = \text{投写画面サイズ〔型〕} \times 307.2 - 359.8$
固定焦点レンズ	ET-D75LE50 装着時 ET-D3LEW50 装着時	$A = \text{投写画面サイズ〔型〕} \times 15.9 - 71.3$	

* 上記の計算式で求められる値には若干の誤差があります。

■ レンズシフト調整可能範囲

レンズシフト機能により、標準投写位置を基準に下図の範囲で投写位置を調整できます。

○ET-D75LE6、ET-D3LEW60以外を
装着時

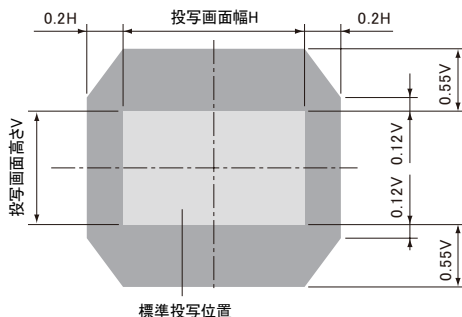

○ET-D75LE6、ET-D3LEW60
装着時

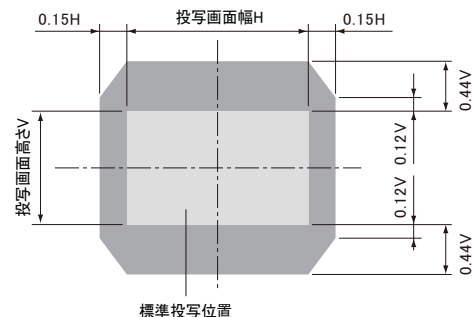

* ET-D75LE50/ET-D3LEW50は固定短焦点レンズにつき、レンズシフト機能を使用できません。

お願い ● 別売品のレンズ、ET-D75LE95、ET-D3LEF70、ET-D3LEW10、ET-D3LET30、ET-D3LET40の詳細は、レンズの仕様書をご覧ください。

■ 設置可能角度

下記の範囲内の角度で設置可能です。

360度全方位投写

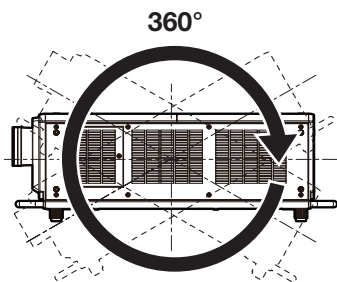

垂直 360°

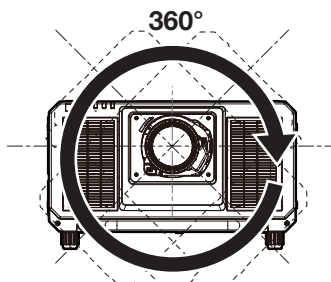

水平 360°

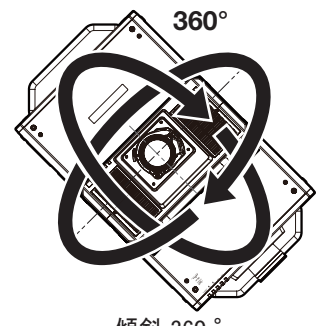

傾斜 360°
(垂直と水平の組み合わせ)

■ 設置・運用時の注意点

- 空調の冷風や温風が、本機の吸気口・排気口に直接当たらないように設置してください。

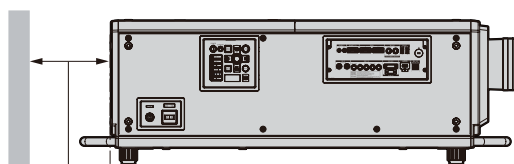
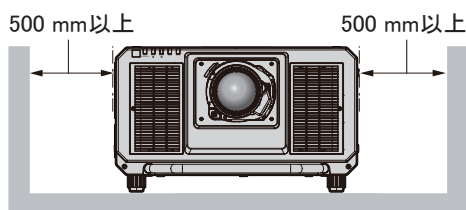
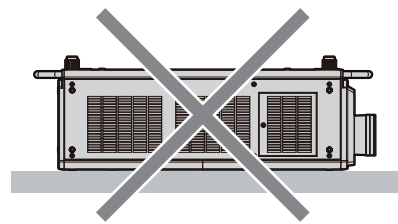
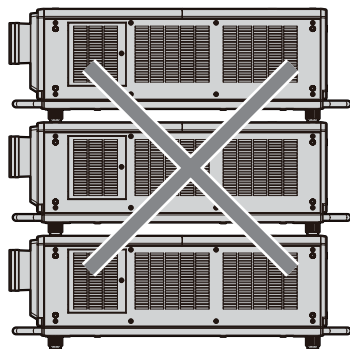

500 mm以上

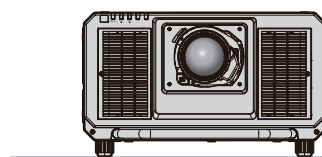
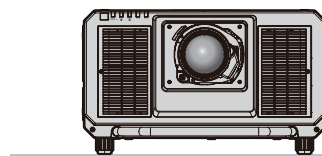

100 mm以上

- 本機を密閉した空間に設置しないでください。
密閉した空間に設置する場合は、別途、空調設備、換気設備を設けてください。換気が不十分な場合、排気熱が滞留することで、本機の保護回路がはたらくことがあります。

■つり上げ作業時のご注意

- アイボルトは、プロジェクターの設置作業時など一時的につり上げる場合にのみ使用してください。
- アイボルトは、市販のM10、首下長さ 18mm～30mmのJISまたはISO規格品をご使用ください。
その他つり上げに使用する部材(ワイヤーなど)についても、JISまたはISO規格品をご使用ください。
- 同一面上4か所に取り付けたアイボルトを使用してつり上げてください。
- つり上げ角度は60° 以上にしてください。

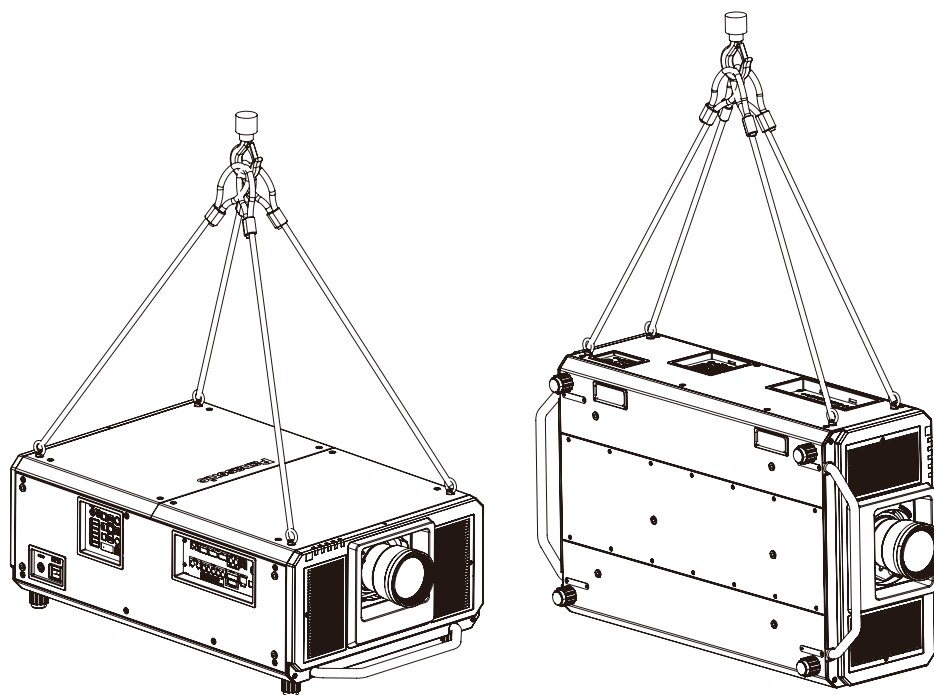
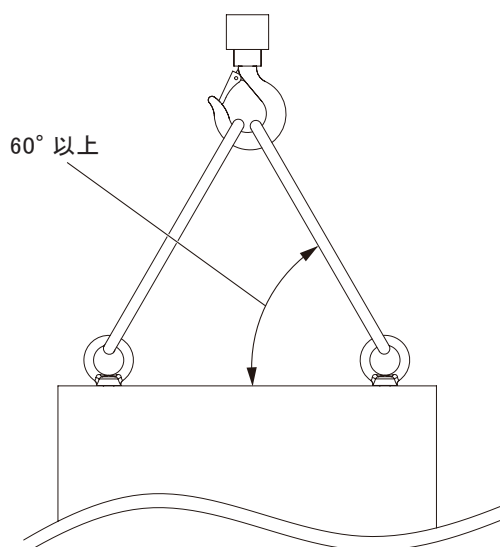
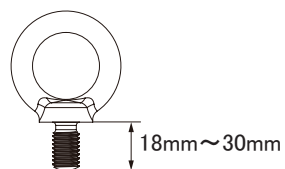

■RGB1, RGB2, DVI-D, HDMI, DigitalLink 対応信号リスト

対応信号	解像度 (ドット)	走査周波数		ドットクロック 周波数 (MHz)	入力端子					
		水平 (kHz)	垂直 (Hz)		VIDEO (RGB1)	Y/C (RGB1)	RGB1	RGB2	DVI-D	HDMI/ Digital Link
NTSC/NTSC4.43/PAL-M/PAL60	720×480i	15.7	59.9	-	✓	✓	—	—	—	—
PAL/PAL-N/SECAM	720×576i	15.6	50.0	-	✓	✓	—	—	—	—
480/60i	720×480i	15.7	59.9	13.5	—	—	✓	✓	—	—
576/50i	720×576i	15.6	50.0	13.5	—	—	✓	✓	—	—
480/60i	720(1440)×480i ^{※1}	15.7	59.9	27.0	—	—	—	—	✓	✓
576/50i	720(1440)×576i ^{※1}	15.6	50.0	27.0	—	—	—	—	✓	✓
480/60p	720×480	31.5	59.9	27.0	—	—	✓	✓	✓	✓
576/50p	720×576	31.3	50.0	27.0	—	—	✓	✓	✓	✓
720/60p	1280×720	45.0	60.0	74.3	—	—	✓	✓	✓	✓
720/50p	1280×720	37.5	50.0	74.3	—	—	✓	✓	✓	✓
1080/60i	1920×1080i	33.8	60.0	74.3	—	—	✓	✓	✓	✓
1080/50i	1920×1080i	28.1	50.0	74.3	—	—	✓	✓	✓	✓
1080/24p	1920×1080	27.0	24.0	74.3	—	—	✓	✓	✓	✓
1080/24sF	1920×1080i	27.0	48.0	74.3	—	—	✓	✓	✓	✓
1080/25p	1920×1080	28.1	25.0	74.3	—	—	✓	✓	✓	✓
1080/30p	1920×1080	33.8	30.0	74.3	—	—	✓	✓	✓	✓
1080/60p	1920×1080	67.5	60.0	148.5	—	—	✓	✓	✓	✓
1080/50p	1920×1080	56.3	50.0	148.5	—	—	✓	✓	✓	✓
640x400/70	640×400	31.5	70.1	25.2	—	—	✓	✓	✓	✓
640×400/85	640×400	37.9	85.1	31.5	—	—	✓	✓	✓	✓
640×480/60	640×480	31.5	59.9	25.2	—	—	✓	✓	✓	✓
640×480/67	640×480	35.0	66.7	30.2	—	—	✓	✓	✓	✓
640×480/73	640×480	37.9	72.8	31.5	—	—	✓	✓	✓	✓
640×480/75	640×480	37.5	75.0	31.5	—	—	✓	✓	✓	✓
640×480/85	640×480	43.3	85.0	36.0	—	—	✓	✓	✓	✓
800×600/56	800×600	35.2	56.3	36.0	—	—	✓	✓	✓	✓
800×600/60	800×600	37.9	60.3	40.0	—	—	✓	✓	✓	✓
800×600/72	800×600	48.1	72.2	50.0	—	—	✓	✓	✓	✓
800×600/75	800×600	46.9	75.0	49.5	—	—	✓	✓	✓	✓
800×600/85	800×600	53.7	85.1	56.3	—	—	✓	✓	✓	✓
832×624/75	832×624	49.7	74.6	57.3	—	—	✓	✓	✓	✓
1024×768/50	1024×768	39.6	50.0	51.9	—	—	✓	✓	✓	✓
1024×768/60	1024×768	48.4	60.0	65.0	—	—	✓	✓	✓	✓
1024×768/70	1024×768	56.5	70.1	75.0	—	—	✓	✓	✓	✓
1024×768/75	1024×768	60.0	75.0	78.8	—	—	✓	✓	✓	✓
1024×768/82	1024×768	65.5	81.6	86.0	—	—	✓	✓	✓	✓
1024×768/85	1024×768	68.7	85.0	94.5	—	—	✓	✓	✓	✓
1024×768/100	1024×768 ^{※3}	81.4	100.0	113.3	—	—	✓	✓	✓	✓
1024×768/120	1024×768 ^{※3}	98.8	120.0	139.1	—	—	✓	✓	✓	✓
1152×864/60	1152×864	53.7	60.0	81.6	—	—	✓	✓	✓	✓
1152×864/70	1152×864	64.0	70.0	94.2	—	—	✓	✓	✓	✓
1152×864/75	1152×864	67.5	75.0	108.0	—	—	✓	✓	✓	✓
1152×864/85	1152×864	77.1	85.0	119.7	—	—	✓	✓	✓	✓
1152×870/75	1152×870	68.7	75.1	100.0	—	—	✓	✓	✓	✓
1280×720/50	1280×720	37.1	49.8	60.5	—	—	✓	✓	✓	✓
1280×720/60	1280×720	44.8	59.9	74.5	—	—	✓	✓	✓	✓
1280×720/100	1280×720 ^{※3}	76.3	100.0	131.8	—	—	✓	✓	✓	✓
1280×720/120	1280×720 ^{※3}	92.6	120.0	161.6	—	—	✓	✓	✓	✓
1280×768/50	1280×768	39.6	49.9	65.3	—	—	✓	✓	✓	✓
1280×768/60	1280×768	47.8	59.9	79.5	—	—	✓	✓	✓	✓
	1280×768 ^{※2}	47.4	60.0	68.3	—	—	✓	✓	✓	✓
1280×768/75	1280×768	60.3	74.9	102.3	—	—	✓	✓	✓	✓
1280×768/85	1280×768	68.6	84.8	117.5	—	—	✓	✓	✓	✓
1280×800/50	1280×800	41.3	50.0	68.0	—	—	✓	✓	✓	✓
1280×800/60	1280×800	49.7	59.8	83.5	—	—	✓	✓	✓	✓
	1280×800 ^{※2}	49.3	59.9	71.0	—	—	✓	✓	✓	✓
1280×800/75	1280×800	62.8	74.9	106.5	—	—	✓	✓	✓	✓
1280×800/85	1280×800	71.6	84.9	122.5	—	—	✓	✓	✓	✓

※1 Pixel-Repetition 信号(ドットクロック周波数27.0 MHz)のみ

※2 VESA CVT-RB (Reduced Blanking) 準拠

※3 [3D 方式切換]を[オート]に設定しているときは、フレームシーケンシャル方式の3D 映像として表示します。
2D 映像で表示する場合は、[3D方式切換]を[2D]に設定してください。

対応信号	解像度 (ドット)	走査周波数		ドットクロック 周波数 (MHz)	入力端子					
		水平 (kHz)	垂直 (Hz)		VIDEO (RGB1)	Y/C (RGB1)	RGB1	RGB2	DVI-D	HDMI/ Digital Link
1280×960/60	1280×960	60.0	60.0	108.0	—	—	✓	✓	✓	✓
1280×1024/50	1280×1024	52.4	50.0	88.0	—	—	✓	✓	✓	✓
1280×1024/60	1280×1024	64.0	60.0	108.0	—	—	✓	✓	✓	✓
1280×1024/66	1280×1024	72.3	66.3	125.0	—	—	✓	✓	✓	✓
1280×1024/72	1280×1024	78.2	72.0	135.1	—	—	✓	✓	✓	✓
1280×1024/75	1280×1024	80.0	75.0	135.0	—	—	✓	✓	✓	✓
1280×1024/85	1280×1024	91.1	85.0	157.5	—	—	✓	✓	✓	✓
1366×768/50	1366×768	39.6	49.9	69.0	—	—	✓	✓	✓	✓
1366×768/60	1366×768	47.7	59.8	85.5	—	—	✓	✓	✓	✓
1400×1050/50	1400×1050	54.1	50.0	99.9	—	—	✓	✓	✓	✓
1400×1050/60	1400×1050	64.0	60.0	108.0	—	—	✓	✓	✓	✓
	1400×1050	65.2	60.0	122.6	—	—	✓	✓	✓	✓
	1400×1050	65.3	60.0	121.8	—	—	✓	✓	✓	✓
1400×1050/72	1400×1050	78.8	72.0	149.3	—	—	✓	✓	✓	✓
1400×1050/75	1400×1050	82.2	75.0	155.9	—	—	✓	✓	✓	✓
1440×900/50	1440×900	46.3	49.9	86.8	—	—	✓	✓	✓	✓
1440×900/60	1440×900	55.9	59.9	106.5	—	—	✓	✓	✓	✓
1600×900/50	1600×900	46.4	49.9	96.5	—	—	✓	✓	✓	✓
1600×900/60	1600×900	55.9	60.0	119.0	—	—	✓	✓	✓	✓
1600×1200/50	1600×1200	61.8	49.9	131.5	—	—	✓	✓	✓	✓
1600×1200/60	1600×1200	75.0	60.0	162.0	—	—	✓	✓	✓	✓
1680×1050/50	1680×1050	54.1	50.0	119.5	—	—	✓	✓	✓	✓
1680×1050/60	1680×1050	65.3	60.0	146.3	—	—	✓	✓	✓	✓
1920×1080/50	1920×1080	55.6	49.9	141.5	—	—	✓	✓	✓	✓
1920×1080/60	1920×1080 ^{※1}	66.6	59.9	138.5	—	—	✓	✓	✓	✓
	1920×1080 ^{※2}	67.2	60.0	173.0	—	—	✓	✓	—	—
1920×1200/50	1920×1200	61.8	49.9	158.3	—	—	✓	✓	✓	✓
1920×1200/60	1920×1200 ^{※2}	74.6	59.9	193.3	—	—	✓	✓	—	—
1920×1200/60RB	1920×1200 ^{※1}	74.0	60.0	154.0	—	—	✓	✓	✓	✓

※1 VESA CMT-RB (Reduced Blanking) 準拠

※2 画像処理回路で画素を間引いて投写します。

■SDI対応信号リスト

シングルリンク

対応信号	解像度 (ドット)	走査周波数		ドットクロック 周波数 (MHz)	フォーマット	カラースペース	サンプリング
		水平 (kHz)	垂直 (Hz)				
480/60i	720×480i	15.7	59.9	27.0	SD-SDI	YCbCr	4:2:2 10bit
576/50i	720×576i	15.6	50.0	27.0	SD-SDI	YCbCr	4:2:2 10bit
720/60p	1280×720	45.0	60.0 ^{※1}	74.3	HD-SDI	YPbPr	4:2:2 10bit
720/50p	1280×720	37.5	50.0	74.3	HD-SDI	YPbPr	4:2:2 10bit
1080/60i	1920×1080i	33.8	60.0 ^{※1}	74.3	HD-SDI	YPbPr	4:2:2 10bit
	1920×1080i	33.8	60.0 ^{※1}	74.3	3G-SDI Level-A	RGB	4:4:4 10bit
	1920×1080i	33.8	60.0 ^{※1}	74.3	3G-SDI Level-B	RGB	4:4:4 10bit
	1920×1080i	33.8	60.0 ^{※1}	74.3	3G-SDI Level-A	RGB	4:4:4 12bit
	1920×1080i	33.8	60.0 ^{※1}	74.3	3G-SDI Level-B	RGB	4:4:4 12bit
1080/50i	1920×1080i	28.1	50.0	74.3	HD-SDI	YPbPr	4:2:2 10bit
	1920×1080i	28.1	50.0	74.3	3G-SDI Level-A	RGB	4:4:4 10bit
	1920×1080i	28.1	50.0	74.3	3G-SDI Level-B	RGB	4:4:4 10bit
	1920×1080i	28.1	50.0	74.3	3G-SDI Level-A	RGB	4:4:4 12bit
	1920×1080i	28.1	50.0	74.3	3G-SDI Level-B	RGB	4:4:4 12bit
1080/24p	1920×1080	27.0	24.0 ^{※1}	74.3	HD-SDI	YPbPr	4:2:2 10bit
	1920×1080	27.0	24.0 ^{※1}	74.3	3G-SDI Level-A	RGB	4:4:4 10bit
	1920×1080	27.0	24.0 ^{※1}	74.3	3G-SDI Level-B	RGB	4:4:4 10bit
	1920×1080	27.0	24.0 ^{※1}	74.3	3G-SDI Level-A	RGB	4:4:4 12bit
	1920×1080	27.0	24.0 ^{※1}	74.3	3G-SDI Level-B	RGB	4:4:4 12bit
1080/24sF	1920×1080i	27.0	48.0 ^{※1}	74.3	HD-SDI	YPbPr	4:2:2 10bit
	1920×1080i	27.0	48.0 ^{※1}	74.3	3G-SDI Level-A	RGB	4:4:4 10bit
	1920×1080i	27.0	48.0 ^{※1}	74.3	3G-SDI Level-B	RGB	4:4:4 10bit
	1920×1080i	27.0	48.0 ^{※1}	74.3	3G-SDI Level-A	RGB	4:4:4 12bit
	1920×1080i	27.0	48.0 ^{※1}	74.3	3G-SDI Level-B	RGB	4:4:4 12bit

※1 1/1.001倍の垂直走査周波数にも対応しています。

対応信号	解像度 (ドット)	走査周波数		ドットクロック 周波数 (MHz)	フォーマット	カラースペース	サンプリング
		水平 (kHz)	垂直 (Hz)				
1080/25p	1920×1080	28.1	25.0	74.3	HD-SDI	YPbPr	4:2:2 10bit
	1920×1080	28.1	25.0	74.3	3G-SDI Level-A	RGB	4:4:4 10bit
	1920×1080	28.1	25.0	74.3	3G-SDI Level-B	RGB	4:4:4 10bit
	1920×1080	28.1	25.0	74.3	3G-SDI Level-A	RGB	4:4:4 12bit
	1920×1080	28.1	25.0	74.3	3G-SDI Level-B	RGB	4:4:4 12bit
1080/30p	1920×1080	33.8	30.0 ^{※1}	74.3	HD-SDI	YPbPr	4:2:2 10bit
	1920×1080	33.8	30.0 ^{※1}	74.3	3G-SDI Level-A	RGB	4:4:4 10bit
	1920×1080	33.8	30.0 ^{※1}	74.3	3G-SDI Level-B	RGB	4:4:4 10bit
	1920×1080	33.8	30.0 ^{※1}	74.3	3G-SDI Level-A	RGB	4:4:4 12bit
	1920×1080	33.8	30.0 ^{※1}	74.3	3G-SDI Level-B	RGB	4:4:4 12bit
1080/60p	1920×1080	67.5	60.0 ^{※1}	148.5	3G-SDI Level-A	YPbPr	4:2:2 10bit
	1920×1080	67.5	60.0 ^{※1}	148.5	3G-SDI Level-B	YPbPr	4:2:2 10bit
1080/50p	1920×1080	56.3	50.0	148.5	3G-SDI Level-A	YPbPr	4:2:2 10bit
	1920×1080	56.3	50.0	148.5	3G-SDI Level-B	YPbPr	4:2:2 10bit
2K/24p	2048×1080	27.0	24.0 ^{※1}	74.3	3G-SDI Level-A	RGB	4:4:4 10bit
	2048×1080	27.0	24.0 ^{※1}	74.3	3G-SDI Level-B	RGB	4:4:4 10bit
	2048×1080	27.0	24.0 ^{※1}	74.3	3G-SDI Level-A	RGB	4:4:4 12bit
	2048×1080	27.0	24.0 ^{※1}	74.3	3G-SDI Level-B	RGB	4:4:4 12bit
	2048×1080	27.0	24.0 ^{※1}	74.3	3G-SDI Level-A	XYZ	4:4:4 12bit
	2048×1080	27.0	24.0 ^{※1}	74.3	3G-SDI Level-B	XYZ	4:4:4 12bit
2K/25p	2048×1080	28.1	25.0	74.3	3G-SDI Level-A	RGB	4:4:4 10bit
	2048×1080	28.1	25.0	74.3	3G-SDI Level-B	RGB	4:4:4 10bit
	2048×1080	28.1	25.0	74.3	3G-SDI Level-A	RGB	4:4:4 12bit
	2048×1080	28.1	25.0	74.3	3G-SDI Level-B	RGB	4:4:4 12bit
	2048×1080	28.1	25.0	74.3	3G-SDI Level-A	XYZ	4:4:4 12bit
	2048×1080	28.1	25.0	74.3	3G-SDI Level-B	XYZ	4:4:4 12bit
2K/30p	2048×1080	33.8	30.0 ^{※1}	74.3	3G-SDI Level-A	RGB	4:4:4 10bit
	2048×1080	33.8	30.0 ^{※1}	74.3	3G-SDI Level-B	RGB	4:4:4 10bit
	2048×1080	33.8	30.0 ^{※1}	74.3	3G-SDI Level-A	RGB	4:4:4 12bit
	2048×1080	33.8	30.0 ^{※1}	74.3	3G-SDI Level-B	RGB	4:4:4 12bit
	2048×1080	33.8	30.0 ^{※1}	74.3	3G-SDI Level-A	XYZ	4:4:4 12bit
	2048×1080	33.8	30.0 ^{※1}	74.3	3G-SDI Level-B	XYZ	4:4:4 12bit
2K/48p	2048×1080	54.0	48.0 ^{※1}	148.5	3G-SDI Level-A	YPbPr	4:2:2 10bit
	2048×1080	54.0	48.0 ^{※1}	148.5	3G-SDI Level-B	YPbPr	4:2:2 10bit
2K/50p	2048×1080	56.3	50.0	148.5	3G-SDI Level-A	YPbPr	4:2:2 10bit
	2048×1080	56.3	50.0	148.5	3G-SDI Level-B	YPbPr	4:2:2 10bit
2K/60p	2048×1080	67.5	60.0 ^{※1}	148.5	3G-SDI Level-A	YPbPr	4:2:2 10bit
	2048×1080	67.5	60.0 ^{※1}	148.5	3G-SDI Level-B	YPbPr	4:2:2 10bit

※1 1/1.001倍の垂直走査周波数にも対応しています。

■SDI対応信号リスト

デュアルリンク

対応信号	解像度 (ドット)	走査周波数		ドットクロック 周波数 (MHz)	フォーマット	カラースペース	サンプリング
		水平 (kHz)	垂直 (Hz)				
1080/60i	1920×1080i	33.8	60.0 ^{※1}	74.3	HD-SDI	RGB	4:4:4 10bit
	1920×1080i	33.8	60.0 ^{※1}	74.3	HD-SDI	RGB	4:4:4 12bit
1080/50i	1920×1080i	28.1	50.0	74.3	HD-SDI	RGB	4:4:4 10bit
	1920×1080i	28.1	50.0	74.3	HD-SDI	RGB	4:4:4 12bit
1080/24p	1920×1080	27.0	24.0 ^{※1}	74.3	HD-SDI	RGB	4:4:4 10bit
	1920×1080	27.0	24.0 ^{※1}	74.3	HD-SDI	RGB	4:4:4 12bit
1080/24sF	1920×1080i	27.0	48.0 ^{※1}	74.3	HD-SDI	RGB	4:4:4 10bit
	1920×1080i	27.0	48.0 ^{※1}	74.3	HD-SDI	RGB	4:4:4 12bit
1080/25p	1920×1080	28.1	25.0	74.3	HD-SDI	RGB	4:4:4 10bit
	1920×1080	28.1	25.0	74.3	HD-SDI	RGB	4:4:4 12bit
1080/30p	1920×1080	33.8	30.0 ^{※1}	74.3	HD-SDI	RGB	4:4:4 10bit
	1920×1080	33.8	30.0 ^{※1}	74.3	HD-SDI	RGB	4:4:4 12bit

※1 1/1.001倍の垂直走査周波数にも対応しています。

対応信号	解像度 (ドット)	走査周波数		ドットクロック 周波数 (MHz)	フォーマット	カラースペース	サンプリング
		水平 (kHz)	垂直 (Hz)				
1080/60p	1920 × 1080	67.5	60.0 ^{*1}	148.5	3G-SDI Level-A	YPbPr	4:4:4 10bit
	1920 × 1080	67.5	60.0 ^{*1}	148.5	3G-SDI Level-B	YPbPr	4:4:4 10bit
	1920 × 1080	67.5	60.0 ^{*1}	148.5	3G-SDI Level-A	YPbPr	4:4:4 12bit
	1920 × 1080	67.5	60.0 ^{*1}	148.5	3G-SDI Level-B	YPbPr	4:4:4 12bit
	1920 × 1080	67.5	60.0 ^{*1}	148.5	3G-SDI Level-A	RGB	4:4:4 10bit
	1920 × 1080	67.5	60.0 ^{*1}	148.5	3G-SDI Level-B	RGB	4:4:4 10bit
	1920 × 1080	67.5	60.0 ^{*1}	148.5	3G-SDI Level-A	RGB	4:4:4 12bit
	1920 × 1080	67.5	60.0 ^{*1}	148.5	3G-SDI Level-B	RGB	4:4:4 12bit
1080/50p	1920 × 1080	56.3	50.0	148.5	3G-SDI Level-A	YPbPr	4:4:4 10bit
	1920 × 1080	56.3	50.0	148.5	3G-SDI Level-B	YPbPr	4:4:4 10bit
	1920 × 1080	56.3	50.0	148.5	3G-SDI Level-A	YPbPr	4:4:4 12bit
	1920 × 1080	56.3	50.0	148.5	3G-SDI Level-B	YPbPr	4:4:4 12bit
	1920 × 1080	56.3	50.0	148.5	3G-SDI Level-A	RGB	4:4:4 10bit
	1920 × 1080	56.3	50.0	148.5	3G-SDI Level-B	RGB	4:4:4 10bit
	1920 × 1080	56.3	50.0	148.5	3G-SDI Level-A	RGB	4:4:4 12bit
	1920 × 1080	56.3	50.0	148.5	3G-SDI Level-B	RGB	4:4:4 12bit
2K/24p	2048 × 1080	27.0	24.0 ^{*1}	74.25	HD-SDI	RGB	4:4:4 10bit
	2048 × 1080	27.0	24.0 ^{*1}	74.25	HD-SDI	RGB	4:4:4 12bit
	2048 × 1080	27.0	24.0 ^{*1}	74.25	HD-SDI	XYZ	4:4:4 12bit
2K/48p	2048 × 1080	54.0	48.0 ^{*1}	148.5	3G-SDI Level-A	YPbPr	4:4:4 10bit
	2048 × 1080	54.0	48.0 ^{*1}	148.5	3G-SDI Level-B	YPbPr	4:4:4 10bit
	2048 × 1080	54.0	48.0 ^{*1}	148.5	3G-SDI Level-A	YPbPr	4:4:4 12bit
	2048 × 1080	54.0	48.0 ^{*1}	148.5	3G-SDI Level-B	YPbPr	4:4:4 12bit
	2048 × 1080	54.0	48.0 ^{*1}	148.5	3G-SDI Level-A	RGB	4:4:4 10bit
	2048 × 1080	54.0	48.0 ^{*1}	148.5	3G-SDI Level-B	RGB	4:4:4 10bit
	2048 × 1080	54.0	48.0 ^{*1}	148.5	3G-SDI Level-A	RGB	4:4:4 12bit
	2048 × 1080	54.0	48.0 ^{*1}	148.5	3G-SDI Level-B	RGB	4:4:4 12bit
2K/50p	2048 × 1080	56.3	50.0	148.5	3G-SDI Level-A	YPbPr	4:4:4 10bit
	2048 × 1080	56.3	50.0	148.5	3G-SDI Level-B	YPbPr	4:4:4 10bit
	2048 × 1080	56.3	50.0	148.5	3G-SDI Level-A	YPbPr	4:4:4 12bit
	2048 × 1080	56.3	50.0	148.5	3G-SDI Level-B	YPbPr	4:4:4 12bit
	2048 × 1080	56.3	50.0	148.5	3G-SDI Level-A	RGB	4:4:4 10bit
	2048 × 1080	56.3	50.0	148.5	3G-SDI Level-B	RGB	4:4:4 10bit
	2048 × 1080	56.3	50.0	148.5	3G-SDI Level-A	RGB	4:4:4 12bit
	2048 × 1080	56.3	50.0	148.5	3G-SDI Level-B	RGB	4:4:4 12bit
2K/60p	2048 × 1080	67.5	60.0 ^{*1}	148.5	3G-SDI Level-A	YPbPr	4:4:4 10bit
	2048 × 1080	67.5	60.0 ^{*1}	148.5	3G-SDI Level-B	YPbPr	4:4:4 10bit
	2048 × 1080	67.5	60.0 ^{*1}	148.5	3G-SDI Level-A	YPbPr	4:4:4 12bit
	2048 × 1080	67.5	60.0 ^{*1}	148.5	3G-SDI Level-B	YPbPr	4:4:4 12bit
	2048 × 1080	67.5	60.0 ^{*1}	148.5	3G-SDI Level-A	RGB	4:4:4 10bit
	2048 × 1080	67.5	60.0 ^{*1}	148.5	3G-SDI Level-B	RGB	4:4:4 10bit
	2048 × 1080	67.5	60.0 ^{*1}	148.5	3G-SDI Level-A	RGB	4:4:4 12bit
	2048 × 1080	67.5	60.0 ^{*1}	148.5	3G-SDI Level-B	RGB	4:4:4 12bit

*1 1/1.001倍の垂直走査周波数にも対応しています。

■サイマル入力 2D 対応信号リスト

2D対応信号	解像度	走査周波数		ドットクロック 周波数(MHz)	HDMI/DVI	SDI 1/SDI 2
		水平(kHz)	垂直(Hz)			
1080/60p	1920 × 1080	67.5	60	148.5	✓	✓
1080/50p	1920 × 1080	56.3	50	148.5	✓	✓
1366 × 768/50	1366 × 768	39.6	49.9	69	✓	-
1366 × 768/60	1366 × 768	47.7	59.8	85.5	✓	-
1400 × 1050/50	1400 × 1050	54.1	50	99.9	✓	-
1400 × 1050/60	1400 × 1050	65.3	60	121.8	✓	-
1920 × 1080/50	1920 × 1080	55.6	49.9	141.5	✓	-
1920 × 1080/60	1920 × 1080	66.6	59.9	138.5	✓	-
1920 × 1200/50	1920 × 1200	61.8	49.9	158.3	✓	-
1920 × 1200/60	1920 × 1200	74.0	60	154	✓	-

■3D対応信号リスト

- ・FP: フレームパッキング方式
- ・SBS: サイドバイサイド方式
- ・TB: トップアンドボトム方式
- ・LBL: ラインバイライン方式
- ・FS: フレームシーケンシャル方式
- ・3G: 3G-SDI Level B サイマル方式
- ・H-D: HDMI & DVI-D 入力サイマル方式
- ・R1-2: RGB1 & RGB2 入力サイマル方式
- ・S1-2: SDI1 & SDI2 入力サイマル方式

3D対応信号	解像度 (ドット)	走査周波数		ドット クロック 周波数 (MHz)	HDMI			DVI				RGB1/RGB2				SDI1/SDI2			H-D	R1-2	S1-2			
		水平 (kHz)	垂直 (Hz)		FP	SBS ※1	TB	FS	SBS ※1	TB	LBL	FS	SBS ※1	TB	LBL	FS	SBS ※1	TB				LBL	3G	
720/60p	1280×720	45.0	60.0	74.3	✓	✓	✓	-	✓	✓	✓	-	✓	✓	✓	-	✓	✓	✓	✓	✓	✓	✓	✓
720/50p	1280×720	37.5	50.0	74.3	✓	✓	✓	-	✓	✓	✓	-	✓	✓	✓	-	✓	✓	✓	✓	✓	✓	✓	✓
1080/60i	1920×1080i	33.8	60.0	74.3	✓	✓	-	-	✓	✓	-	-	✓	✓	-	-	✓	✓	-	✓	✓	✓	✓	✓
1080/50i	1920×1080i	28.1	50.0	74.3	✓	✓	-	-	✓	✓	-	-	✓	✓	-	-	✓	✓	-	✓	✓	✓	✓	✓
1080/24p	1920×1080	27.0	24.0	74.3	✓	✓	✓	-	✓	✓	-	-	✓	✓	-	-	✓	✓	-	✓	✓	✓	✓	✓
1080/24sF	1920×1080i	27.0	24.0	74.3	-	-	-	-	✓	✓	-	-	✓	✓	-	-	✓	✓	-	✓	✓	✓	✓	✓
1080/25p	1920×1080	28.1	25.0	74.3	-	-	-	-	✓	✓	-	-	✓	✓	-	-	✓	✓	-	✓	✓	✓	✓	✓
1080/30p	1920×1080	33.8	30.0	74.3	-	-	-	-	✓	✓	-	-	✓	✓	-	-	✓	✓	-	✓	✓	✓	✓	✓
1080/60p	1920×1080	67.5	60.0	148.5	-	✓	✓	-	✓	✓	-	-	✓	✓	-	-	✓	✓	-	✓	✓	✓	✓	✓
1080/50p	1920×1080	56.3	50.0	148.5	-	✓	✓	-	✓	✓	-	-	✓	✓	-	-	✓	✓	-	✓	✓	✓	✓	✓
640×480	640×480	31.5	59.9	25.2	-	-	-	-	✓	-	-	-	✓	-	-	-	-	-	-	-	-	-	-	-
800×600	640×480	37.9	60.3	40.0	-	-	-	-	✓	-	-	-	✓	-	-	-	-	-	-	-	-	-	-	-
1024×768	1024×768	39.6	50.0	51.9	-	-	-	-	✓	-	-	-	✓	-	-	-	-	-	-	-	-	-	-	-
	1024×768	48.4	60.0	65.0	-	-	-	-	✓	-	-	-	✓	-	-	-	-	-	-	-	-	-	-	-
	1024×768	81.4	100.0	113.3	-	-	-	✓	-	-	-	✓	-	-	✓	-	-	-	-	-	-	-	-	-
	1024×768	98.8	120.0	139.1	-	-	-	✓	-	-	-	✓	-	-	✓	-	-	-	-	-	-	-	-	-
1152×864	1152×864	53.7	60.0	81.6	-	-	-	-	✓	-	-	-	✓	-	-	-	-	-	-	-	-	-	-	-
1280×720	1280×720	37.1	49.8	60.5	-	-	-	-	✓	-	-	-	✓	-	-	-	-	-	-	-	-	-	-	-
	1280×720	44.8	59.9	74.5	-	-	-	-	✓	-	-	-	✓	-	-	-	-	-	-	-	-	-	-	-
	1280×720	76.3	100.0	131.8	-	-	-	✓	-	-	-	✓	-	-	✓	-	-	-	-	-	-	-	-	-
	1280×720	92.6	120.0	161.6	-	-	-	✓	-	-	-	✓	-	-	✓	-	-	-	-	-	-	-	-	-
1280×768	1280×768	39.6	49.9	65.3	-	-	-	-	✓	-	-	-	✓	-	-	-	-	-	-	-	-	-	-	-
	1280×768	47.8	59.9	79.5	-	-	-	-	✓	-	-	-	✓	-	-	-	-	-	-	-	-	-	-	-
	1280×768※2	47.4	60.0	68.3	-	-	-	-	✓	-	-	-	✓	-	-	-	-	-	-	-	-	-	-	-
1280×800	1280×800	41.3	50.0	68.0	-	-	-	-	✓	-	-	-	✓	-	-	-	-	-	-	-	-	-	-	-
	1280×800	49.7	59.8	83.5	-	-	-	-	✓	-	-	-	✓	-	-	-	-	-	-	-	-	-	-	-
	1280×800※2	49.3	59.9	71.0	-	-	-	-	✓	-	-	-	✓	-	-	-	-	-	-	-	-	-	-	-
1280×960	1280×960	60.0	60.0	108.0	-	-	-	-	✓	-	-	-	✓	-	-	-	-	-	-	-	-	-	-	-
1280×1024	1280×1024	52.4	50.0	88.0	-	-	-	-	✓	-	-	-	✓	-	-	-	-	-	-	-	-	-	-	-
	1280×1024	64.0	60.0	108.0	-	-	-	-	✓	-	-	-	✓	-	-	-	-	-	-	-	-	-	-	-
1366×768	1366×768	47.7	59.8	85.5	-	-	-	-	✓	-	-	-	✓	-	-	-	-	-	-	-	-	-	-	-
	1366×768	39.6	49.9	69.0	-	-	-	-	✓	-	-	-	✓	-	-	-	-	-	-	-	-	-	-	-
1400×1050	1400×1050	54.1	50.0	99.9	-	-	-	-	✓	-	-	-	✓	-	-	-	-	-	-	-	-	✓	✓	-
	1400×1050	64.0	60.0	108.0	-	-	-	-	✓	-	-	-	✓	-	-	-	-	-	-	-	-	✓	✓	-
	1400×1050	65.2	60.0	122.6	-	-	-	-	✓	-	-	-	✓	-	-	-	-	-	-	-	-	✓	✓	-
	1400×1050	65.3	60.0	121.8	-	-	-	-	✓	-	-	-	✓	-	-	-	-	-	-	-	-	✓	✓	-
1440×900	1440×900	55.9	59.9	106.5	-	-	-	-	✓	-	-	-	✓	-	-	-	-	-	-	-	-	-	-	-
	1440×900	46.3	49.9	86.8	-	-	-	-	✓	-	-	-	✓	-	-	-	-	-	-	-	-	-	-	-
1600×900	1600×900	46.4	49.9	96.5	-	-	-	-	✓	-	-	-	✓	-	-	-	-	-	-	-	-	-	-	-
	1600×900	55.9	60.0	119.0	-	-	-	-	✓	-	-	-	✓	-	-	-	-	-	-	-	-	-	-	-
1600×1200	1600×1200	75.0	60.0	162.0	-	-	-	-	✓	-	-	-	✓	-	-	-	-	-	-	-	-	-	-	-
	1600×1200	61.8	49.9	131.5	-	-	-	-	✓	-	-	-	✓	-	-	-	-	-	-	-	-	-	-	-
1680×1050	1680×1050	65.3	60.0	146.3	-	-	-	-	✓	-	-	-	✓	-	-	-	-	-	-	-	-	-	-	-
	1680×1050	54.1	50.0	119.5	-	-	-	-	✓	-	-	-	✓	-	-	-	-	-	-	-	-	-	-	-
1920×1080	1920×1080	55.6	49.9	141.5	-	-	-	-	✓	-	-	-	✓	-	-	-	-	-	-	-	-	-	-	-
	1920×1080※2	66.6	59.9	138.5	-	-	-	-	✓	-	-	-	✓	-	-	-	-	-	-	-	-	-	-	-
1920×1200	1920×1200	61.8	49.9	158.3	-	-	-	-	✓	-	-	-	✓	-	-	-	-	-	-	-	-	✓	✓	-
	1920×1200※2	74.0	60.0	154.0	-	-	-	-	✓	-	-	-	✓	-	-	-	-	-	-	-	-	✓	✓	-

※1 ハーフに対応しています。

※2 VESA CVT-RB (Reduced Blanking) 信号準拠。

お知らせ ●DIGITAL LINK入力の対応信号は、HDMI入力の対応信号と同じです。