

■ 機器概要

本金具は、パナソニックの適合プロジェクターに使用する専用の取り付けフレームです。
また、本フレームを2台使用することでデュアルスタック設置も可能です。

■ 機器仕様 (仕様および外観は、性能向上その他により予告なく変更することがあります。)

外形寸法	横幅 596 mm 高さ 322.5 mm 奥行 656 mm
質量	約 8.7 kg*
適合プロジェクター	PT-DZ13K/DS12K/DW11K/DZ10K PT-DZ8700/DS8500/DW8300

※ 平均値です。各製品で異なる場合があります。

＜構成部品＞	● フレーム(アジャスター脚装着、組み立て済).....	1 個	● ワッシャー(M10).....	16 個
	● 座金組み込み六角ボルト(M6×16).....	5 本	● 六角ナット(M10).....	8 個
	● スプリングワッシャー(M10).....	8 個	● 調整ナット(M10).....	4 個
	● 六角ボルト(M10×110).....	4 本		

■ お願い

- 工事にあたっては、専門の工事業者が行ってください。
- 工事にあたっては、本金具の工事説明書をよくお読みのうえ行ってください。
- ねじ類の締めつけの際は、電動ドライバーやインパクトドライバーを使用しないでください。
トルクドライバーまたは、六角トルクレンチをご使用のうえ、規定値の締めつけトルクで締めつけてください。
- ご使用を終了した製品は、専門の工事業者にご依頼のうえ、速やかに撤去してください。

■ 外形寸法図

＜本金具を組み立て、プロジェクターを装着した図＞

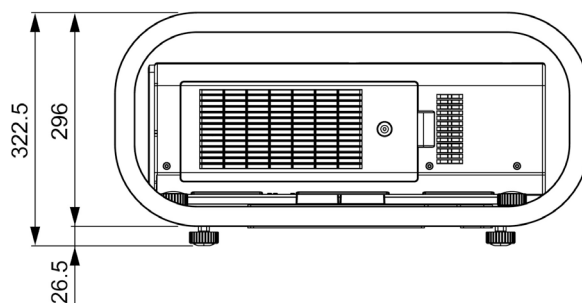
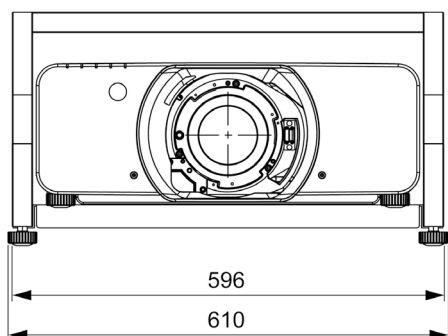
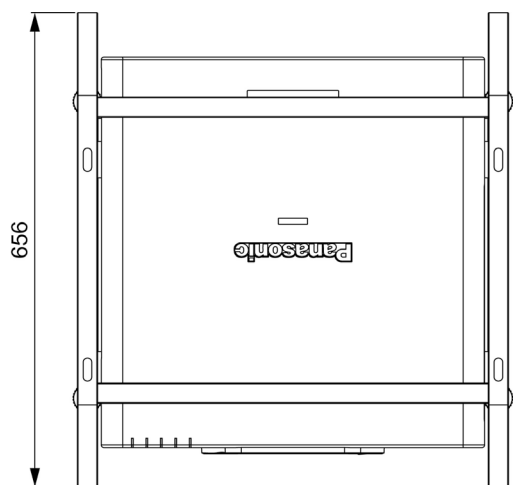

(注)この図面は正確な縮尺ではありません。

(単位 : mm)